

1.3 Produktbeschreibung

	Dieses Kapitel richtet sich an Betreiber, Installateure und Bediener der Wallbox.
---	---

Die Wallbox besitzt einen Ladepunkt mit einer Ladesteckdose.
Die folgende Geräteübersicht ist exemplarisch, je nach Ausstattung können die Positionen der Komponenten variieren.

1.3.1 Wallbox

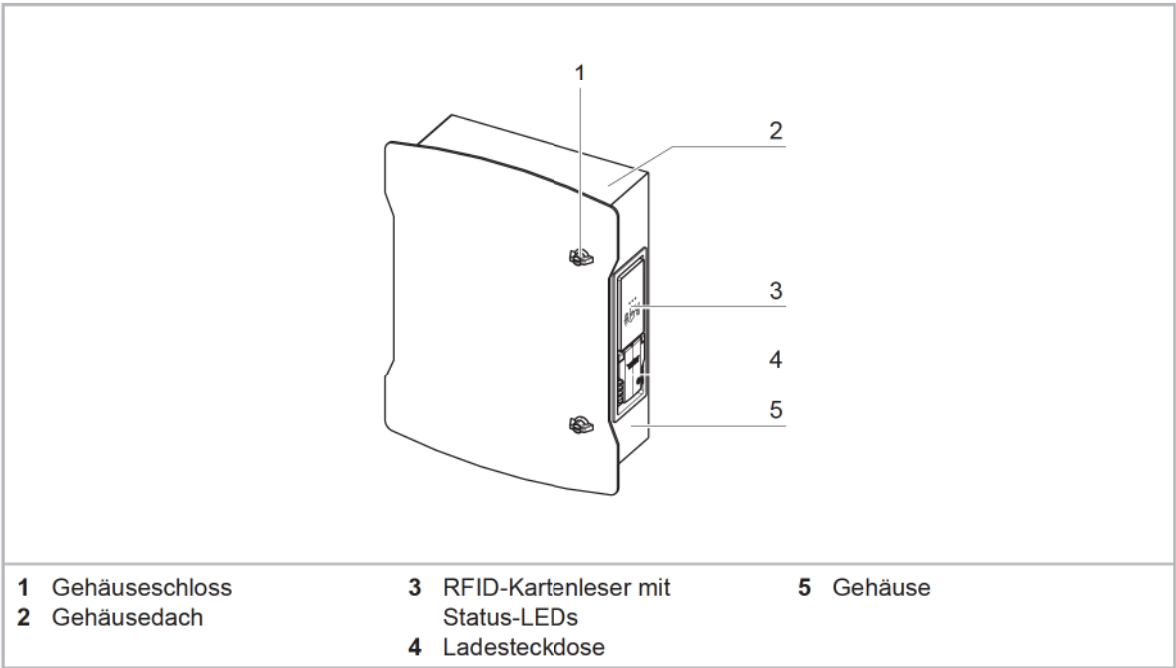

1.7 Bedienung



WARNUNG

Tod oder Verletzungsgefahr durch Stromschlag bei Kontakt mit spannungsführenden Teilen

- ▶ Wallbox und Ladekabel vor jedem Betrieb auf äußere Beschädigungen prüfen.
- ▶ Beschädigte Wallbox nicht verwenden. Bei Beschädigungen Betreiber informieren.
- ▶ Wallbox nur mit montierten und geschlossenen Abdeckungen betreiben. Arbeiten bei demon-
tierter Abdeckung dürfen nur durch qualifizierte Elektrofachkräfte ausgeführt werden.

1.7.1 Ladevorgang ohne Bedienoberfläche

1.7.1.1 Ladebereitschaft herstellen

- ▶ Ladeleitung mit Fahrzeug verbinden.
- ▶ Ladeleitung mit freier Ladesteckdose der Wallbox verbinden.

Die Wallbox ist betriebsbereit, wenn die LED-Anzeige grün blinkt.

Blinkt die LED-Anzeige der Wallbox schnell (grün, gelb und blau), Betreiber kontaktieren.

1.7.1.2 Ladevorgang starten

- ▶ RFID-Karte kurz vor den RFID-Kartenleser halten.

Der Ladestecker wird in der Ladesteckdose verriegelt und ist nicht mehr abziehbar.

Die LED-Anzeige blinkt langsam blau und der Ladevorgang beginnt.

1.7.1.3 Ladevorgang beenden



Der Ladevorgang kann nur durch den Benutzer beendet werden, der ihn gestartet hat.

Fahrzeug zeigt Ende des Ladevorgangs an:

- ▶ RFID-Karte vor den RFID-Kartenleser halten.

Der Ladevorgang wird heruntergefahren und abgeschaltet (Ladeschutz schaltet aus), die Verriegelung des Ladesteckers wird geöffnet und die LED-Anzeige blinkt langsam grün.

- ▶ Die Ladeleitung erst nach dem Abschalten abziehen. Ladestecker am Steckergehäuse anfassen und aus der Ladesteckdose ziehen.

Bei Netzausfall wird die mechanische Verriegelung des Ladesteckers in der Ladesteckdose automatisch geöffnet und der Stecker kann entfernt werden.

1.7.1.4 Ladevorgang am Fahrzeug beenden



Bei Verlust der Zugangsdaten kann der Ladevorgang am Fahrzeug beendet werden.

- ▶ Fahrzeug öffnen.
- ▶ Ladevorgang im Fahrzeug beenden.
- ▶ Ladeleitung entfernen.